

Настольный принтер Postek Q8. Начало работы

Комплектация:

- Принтер
- Кабель питания
- Интерфейсный кабель
- Направляющие для рулона этикеток – 2шт
- Стержень для рулона этикеток
- Стержень для риббон

Установка риббона

Риббон необходим только для термотрансферной печати. По умолчанию принтер Q8 поддерживает ленты с чернилами снаружи. Обязательно проверьте риббон перед установкой.

1. Поднимите крышку принтера и освободите печатающий модуль.
2. Вставьте ленту риббона в отделение для риббона.
3. Протяните ленту риббона вдоль нижней части принтера.
4. Установите пустую втулку для использованного риббона. Оберните ленту риббона вокруг пустой втулки. Зафиксируйте ленту риббона.

Установка этикет-ленты



1. Вставьте стержень в рулон для этикеток и закрепите по краям ограничителями гладкой стороной внутрь.
2. Установите этикет-ленту четко по центру.
3. Протяните этикет-ленту вдоль нижней части принтера, убедитесь, что лента лежит ровно. Сдвиньте фиксаторы для ленты.
4. Опустите вниз печатающий модуль до характерного щелчка.

Подключение принтера к компьютеру

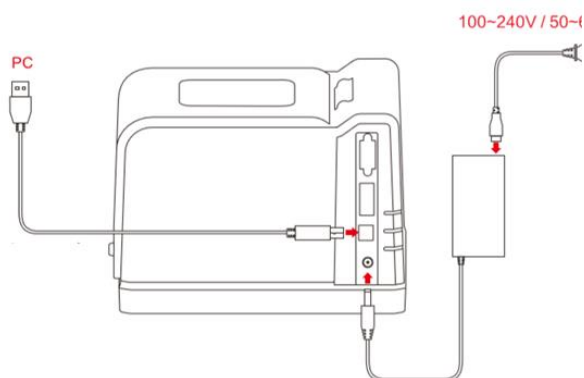

Калибровка

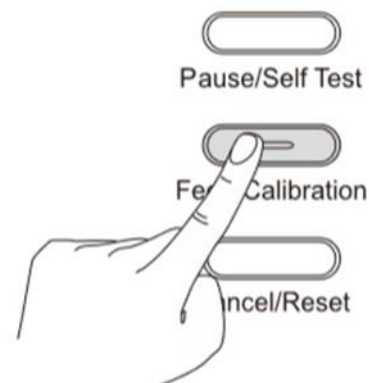

Включите принтер. На 1-2 секунды зажмите кнопку "Feed". Принтер измерит и прогонит несколько пустых этикеток. Калибровка завершена. Теперь принтер готов к печати.

Если возникнут проблемы

1. Принтер работает, а индикаторы не горят

Убедитесь, что горит индикатор адаптера питания. Если нет, то адаптер питания не работает.

2. Программное обеспечение не работает после установки

Убедитесь, что драйвер принтера установлен правильно.

3. Появляется сообщение «Error CanNot Print»

Проверьте подключение интерфейсного кабеля. Если на компьютере установлено более одного драйвера, то убедитесь, что выбран принтер Q8.

4. При проведении печати на этикетках нет изображения

Убедитесь, что данный тип риббона совместим с выбранным типом этикет-ленты. Увеличьте уровень интенсивности печати в приложении для печати.

5. После начала печати мигают индикаторы READY и MEDIA

Убедитесь, что правильно расположен сенсор, и проведите калибровку. Проверьте, не закончилась ли этикет-лента.

6. Возникает ошибка «PRINT». Мигают индикаторы READY и RIBBON

Проверьте, правильно ли установлен риббон. Проверьте, не закончилась ли лента риббона.

7. Изображение нечеткое

Убедитесь, что данный тип риббона совместим с выбранным типом этикет-ленты.

Увеличьте уровень интенсивности печати в приложении для печати.



ООО «Компания ИНФОСЭЛ»

Москва, ул. Ибрагимова, д. 31, оф. 401
Бизнес центр «Семеновский»

infocellprint.ru +7 (495) 651-82-85